

AROMA COMPACT

MÜLLER. MADE IN GERMANY.

M
HANDWERKLICH
HERGESTELLT
für Brenner mit
Anspruch



AROMA COMPACT

MÜLLER. MADE IN GERMANY.



PLATZSPARENDES RAUMSPARWUNDER, DER MÜLLER AROMA COMPACT.

Bei diesem Modell wird die Kolonne auf der Mitte der Brennblase aufgebaut. Der MÜLLER AROMA Compact ist ein preisgünstigeres Einstiegsmodell und ist besonders geeignet bei eingeschränkten Platzverhältnissen.

Der MÜLLER AROMA Compact. Mehr Aroma durch technologischen Vorsprung.

PRODUKTEIGENSCHAFTEN

- 🔥 Mit den fortschrittlichsten Kochböden der Welt
- 🔥 Maximierung der Kontaktfläche zwischen Dampfstrom und Lutter
- 🔥 Reduzierung der Dampfgeschwindigkeit von bis zu 60%
- 🔥 Erhöhung der Kontaktzeit zwischen Kupferoberfläche und Phlegma
- 🔥 Integrierte Entleerung
- 🔥 Reinigung mit Heißwasser

ANWENDUNGSBEREICHE

- 🔥 Obstbrände
- 🔥 Geiste
- 🔥 Gin
- 🔥 Rum

FREI DIMENSIONIERBAR

Skalierbar im Volumen der Brennblase von 100 – 2.000 Liter:

- 🔥 AROMA COMPACT 100
- 🔥 AROMA COMPACT 130
- 🔥 AROMA COMPACT 150
- 🔥 AROMA COMPACT 230
- 🔥 AROMA COMPACT 350
- 🔥 AROMA COMPACT 500
- 🔥 AROMA COMPACT 1000
- 🔥 AROMA COMPACT 1500
- 🔥 AROMA COMPACT 2000

AUCH ALS **VERSCHLUSSBRENNEREI**
KONFIGURIERBAR



PRODUKTDATENBLATT MÜLLER BRENNEREIANLAGEN — AROMA COMPACT

**TECHNISCHE
ZEICHNUNG DER
AROMA COMPACT**

- 01** Wasserbad und Dampfmantel
- 02** Brennblase
- 03** Kesselbrust
- 04** Umkehrkochböden
- 05** Dephlegmator
- 06** Geistrohr
- 07** Kühler
- 08** Alkoholvorlage
- 09** Kühlwasser-Thermostat
- 10** CIP-Spülbaum
- 11** Sicherheitsventil
- 12** Rührwerk
- 13** Maische-Einfüllnutzen
- 14** Auslauf-Kugelhahn
- 15** Brennkammer

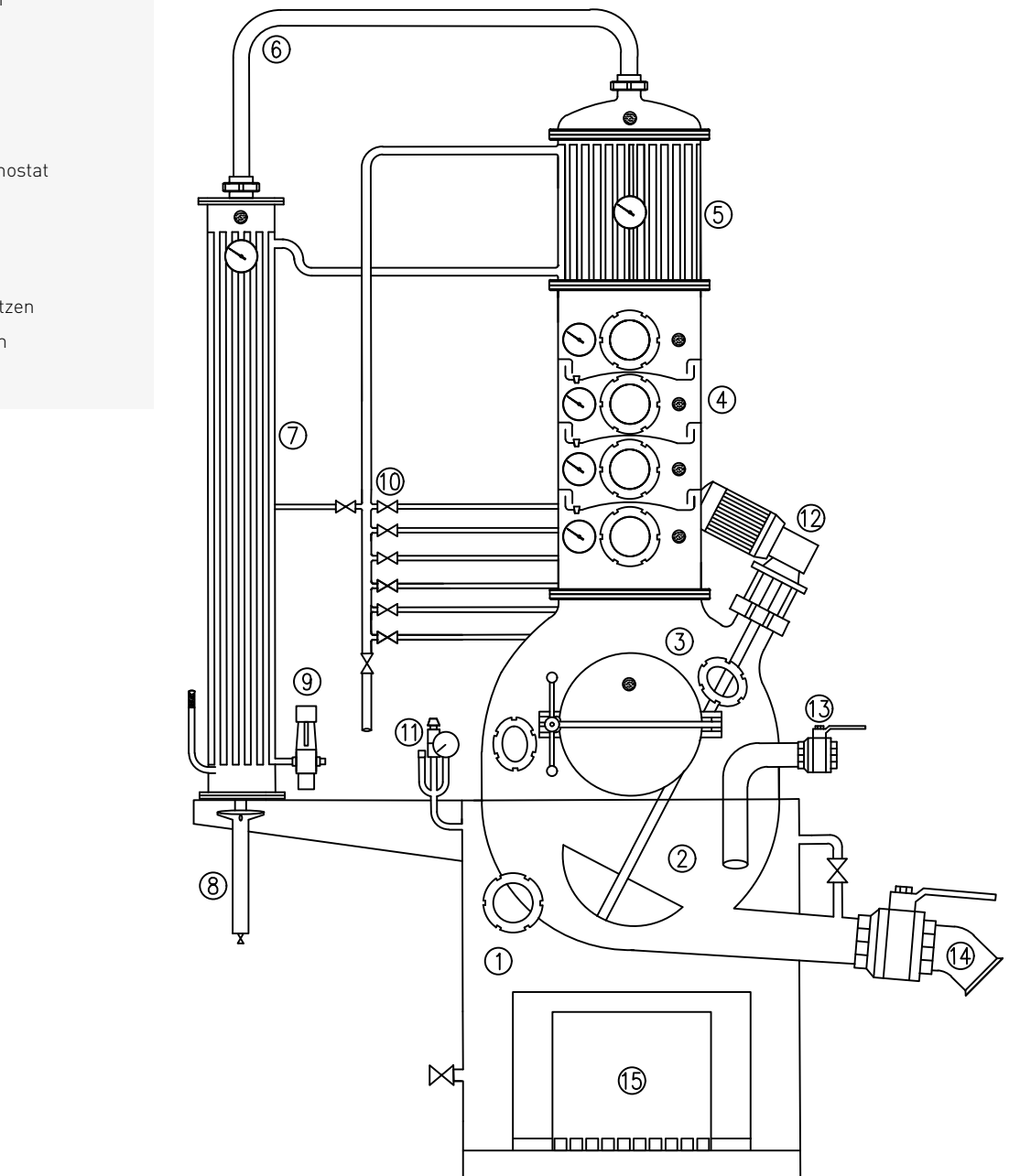

MÜLLER PRODUKTVARIANTEN UND AUSSTATTUNGSOPTIONEN DER AROMA^{COMPACT}

Die AROMA^{COMPACT} Destillieranlagen von MÜLLER sind individuell konfigurierbar und auf die Anforderungen und Bedürfnisse der Brenner anpassbar. Hier eine Übersicht der möglichen Produktvarianten und Ausstattungsoptionen:

 Brennblase 100 – 2.000 Liter	 Kombinierbar mit Aromat	 Schauglas und Beleuchtung	 Automatik Brennereisteuerung	 Einfüllvorrichtung	 Ausführung
 Integrierte Heißwasser- Reinigungstechnik	 Heißwasser- sammeltank mit Druck- erhöhungspumpe	 Integriertes Rührwerk	 Schlempepumpe	 Aromakorb	 Destillattrenner

MÜLLER ZUBEHÖR VON A-Z

Unser Zubehörsortiment umfasst Ausstattungsoptionen und Zusatzprodukte, die Sie als Brenner, Kellerei und Hersteller benötigen, von A wie Alkoholometer bis Z wie Zitronensäure. Alle Zubehörprodukte sind mit unseren Brennereianlagen kompatibel.

Sprechen Sie uns an, wir beraten Sie gerne.

Oder informieren Sie sich unter: www.zubehoer.brennereianlagen.de



WIR BERATEN SIE PERSÖNLICH!

Zu unserer MÜLLER Qualität gehört unsere individuelle und genau auf Ihr Projekt zugeschnittene Beratung selbstverständlich dazu.

WIR FREUEN, UNS VON IHNEN ZU HÖREN.

Rufen Sie uns an unter **+49 7802 / 93550** oder schreiben Sie uns eine Mail an **info@brennereianlagen.de**

JETZT **PROJEKTE & REFERENZEN**
ENTDECKEN, DIE DEN **MÜLLER AROMA^{COMPACT}** 
ERFOLGREICH EINSETZEN.

PROJEKTE & REFERENZEN

CAPOVILLA

Italien, Bassano del Grappa

Mit der unübertrefflichen Spitzenqualität seiner Produkte wurde Vittorio Capovilla zur unangefochtenen Nummer Eins unter Italiens Brennern und auch weit über die Landesgrenzen hinaus bekannt. Im Jahre 2018 erhielt er für sein Wirken unter anderem den „World Spirits Award für sein Lebenswerk“. Zusammen mit seiner Tochter Olivia und seinem Enkel Alvise wird dieses Familienunternehmen mit dazugehöriger Bio Landwirtschaft geführt. Markenzeichen seiner Produkte sind das Wachssiegel und die handgeschriebenen Etiketten. Alle Produkte sind nur in limitierter Stückzahl vorhanden. Capovilla extrahiert mit seinen Destillaten die pure Essenz seiner Bio Früchte und natürlich seiner Grappas. Seit vielen Jahren ist Vittorio unser Freund, Partner und Ansprechpartner für unsere italienischen Kunden. So wurde auch in Zusammenarbeit mit Vittorio Capovilla das **Modell GRAPPA** entwickelt. Denn mit wem hätten wir dieses Produkt besser entwickeln können als mit dem „Grappagott“ Italiens?

Die Brennerei befindet sich am Fuße des Monte Grappa im Herzen des kleinen Ortes Rosa. Folgt man dem Duft der blühenden Bergpfirsich-Bäume, so gelangt man direkt zur Villa Dolfin, in der Capovilla seine Brennerei eingerichtet hat. Als erster internationaler Kunde von MÜLLER, hat Vittorio schon von Beginn an auf die Qualität der **Schwarzwälder MÜLLERkessel** gesetzt und diese neben Italien auch zur Rumproduktion auf Guadeloupe und in Haiti im Einsatz.

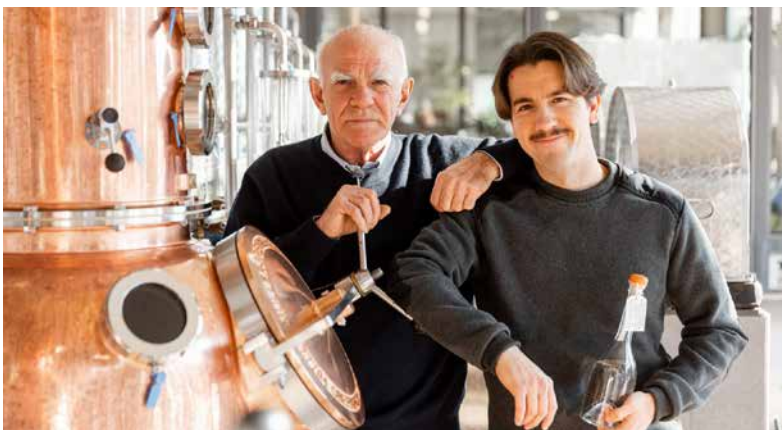
**PRODUKTE**

🔥 Capovilla Distillati

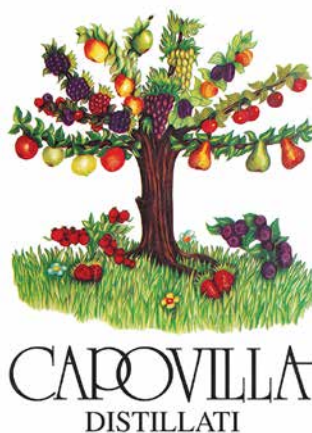
**AUSZEICHNUNGEN
& AWARDS**🔥 Word Spirits Award für sein
Lebenswerk**BRENNEREIANLAGEN**Von 200 – 1.500 Liter
AROMA und Grappa Brennereien**WWW.CAPOVILLADISTILLATI.IT**Mehr Aroma.
Seit 1929.ZERTIFIZIERT:
ISO9001**BRENNEREIANLAGEN.DE**

PROJEKTE & REFERENZEN

EUGIN DISTILLERIA INDIPENDENTE

Italien, Meda, Province MB

Eugenio war schon viele Jahre sehr interessiert an der Destillation und dem Gedanken einen eigenen Gin zu produzieren. So schloss er sich im Jahre 2018 mit seinem Bruder zusammen und gemeinsam gründeten sie ihre kleine unabhängige Brennerei. Da beide großen Wert auf handwerkliche Arbeit legen, fanden sie ihre nach Kundenwunsch gefertigte **COMPACT Brennerei bei MÜLLER**. Viele Aromakomponenten ihres Gins werden in der Region zwischen Como und Mailand von den Brüdern handgepflückt und zu Gin veredelt. Schon ein Jahr nach Eröffnung ihrer Brennerei wurden vier ihrer Gins beim „International Taste Award“ mit Silber und Gold prämiert.

**BRENNEREIANLAGE**„Robert“ AROMA^{COMPACT} 150**PRODUKTE**

🔥 Gin in verschiedensten Variationen

**AUSZEICHNUNGEN
& AWARDS**

International Taste Award (ITA) 2020:

- 🔥 Gold für Eugin No°7
- 🔥 Silber für Eugin No°9
- 🔥 Silber für Edizione Speciale Estate
- 🔥 Silber für Edizione Speciale Primavera

WWW.EUGINDISTILLERIA.IT